

ডিপি-৫

সীমিত

ক্রোড়পত্র ও  
ডিজিডিপি দরপত্র নং ২১৯.২৩১.২৩  
তারিখ ২৫ জুন ২০২৪

সাধারণ দ্রব্য ও বস্ত্র সামগ্রী পরিদর্শনালয়  
ঢাকা সেনানিবাস

বিনির্দেশ নং : আই জি এস এন্ড সি/জিএস/৩২৬

তারিখ : ২৭ সেপ্টেম্বর ২০০৯

ড্রইং নং : ৯২৮

ভোকাব সেকশন : বিকেএফ

ক্যাট/পার্ট নং : ০২৮৪

নামমালা : ইউটেনসিল কুकिং ডেকচি ৬৪.৭৭ সেঃমিঃ (২৫ ইঞ্চি) বডি

(পূর্ববর্তী বিনির্দেশনামা নং আইজিএসএন্ডসি/জিএস/২৫৪ রহিত করা হল)

ক্রমিক	বিবরণ	বিনির্দেশনামা
১।	মৌলিক উপাদান	: ১০০% বিশুদ্ধ এ্যালুমিনিয়াম
২।	মুখের কিনারর কান্দা/শেষ প্রান্ত হইতে অন্য কিনারার শেষ প্রান্ত পর্যন্ত ব্যাস	: ৭৪.০ সেঃমিঃ
৩।	উপরে মুখের অংশে ভিতরের ব্যাস	: ৬৪.৭৭ সেঃমিঃ
৪।	মুখে বাকানো কান্দা/বিনারার চওড়া	: ৪.৫০ সেঃমিঃ ± ০.২০ সেঃমিঃ
৫।	তলার ব্যাস	: ৬৪.৭৭ সেঃমিঃ
৬।	ডেকচির গভীরতা	: ৩৫.৫৬ সেঃমিঃ
৭।	সীটের পুরুত্ব	: ০.৩৫ সেঃমিঃ ± ০.০৫ সেঃমিঃ
৮।	হাতলের সংখ্যা	: ০২ টি
৯।	হাতলের দৈর্ঘ্য	: ১৩.৭৭ সেঃমিঃ
১০।	হাতলের প্রস্থ	: ১০.১৬ সেঃমিঃ
১১।	ব্রাকেটের সংখ্যা	: ০২ টি
১২।	ব্রাকেটের দৈর্ঘ্য	: ১০.৭৯ সেঃমিঃ
১৩।	ব্রাকেটের প্রস্থ	: ৬.৩৫ সেঃমিঃ
১৪।	প্রতিটি ব্রাকেটে বিভেটের সংখ্যা	: ০৬ টি
১৫।	ওজন	: ৯ কেজি ৮০০ গ্রাম ± ১০০ গ্রাম

১৬। নোট :

- আকার আকৃতি বিনির্দেশ নং আই জি এস এন্ড সি/জিএস/৩২৬ এবং নকশা নং ৯৭৮ মোতাবেক হতে হবে।
- পণ্য অবশ্যই কালো দাঁগ, চল্টা উঠা, ডেন্টাস, আঁচড় এবং ফাঁটামুক্ত হতে হবে।
- হাতলে ব্রাকেট সংযোজনে ব্যবহৃত রিভেট দিয়ে পানি লিকেজ মুক্ত হতে হবে।
- ০১ (এক) টি দরপত্র নমুনা দাখিল করতে হবে।
- চুক্তিপত্র সম্পাদনের পর সমুদয় পণ্য তৈরী/প্রস্তুতের পূর্বে ০৩ (তিন) টি অগ্রিম নমুনা আই জি এস এন্ড সি কর্তৃক অনুমোদন করে নিতে হবে।

১  
সীমিত



১৭। চিহ্নিতকরণ। প্রতিটি পণ্যের উপযুক্ত স্থানে নিম্নলিখিত তথ্যগুলি স্টেনসিল করে দিতে হবে :

- ক। "সেনাবাহিনী"
- খ। চুক্তিপত্র নং ও তারিখ
- গ। দ্রব্যের নামমালা
- ঘ। প্রাপ্তের মাস ও বৎসর
- ঙ। সরবরাহকারীর নাম ও ঠিকানা
- চ। আইনোট নং ও তারিখ
- ছ। গ্রাহকের নাম ও ঠিকানা

অনুমোদনকারক

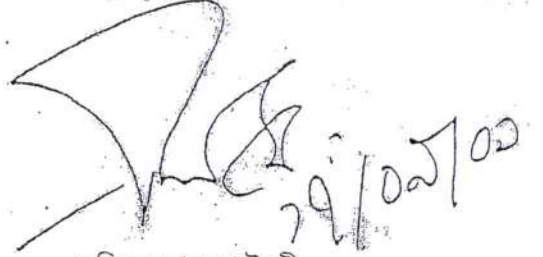

অহিদুল আলম চৌধুরী  
লেঃ কর্ণেল  
প্রধান পরিদর্শক



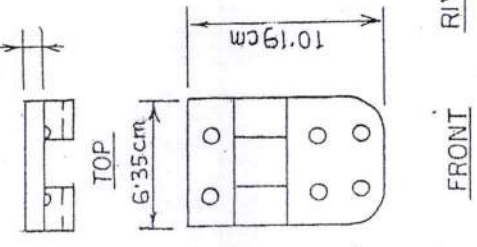
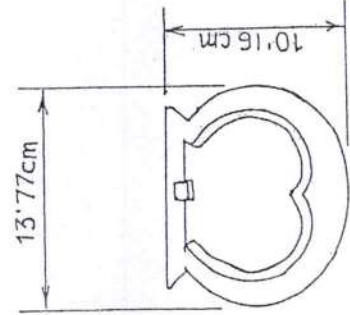
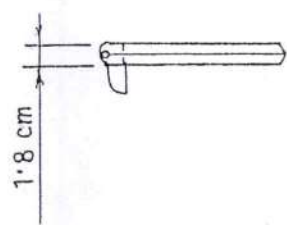
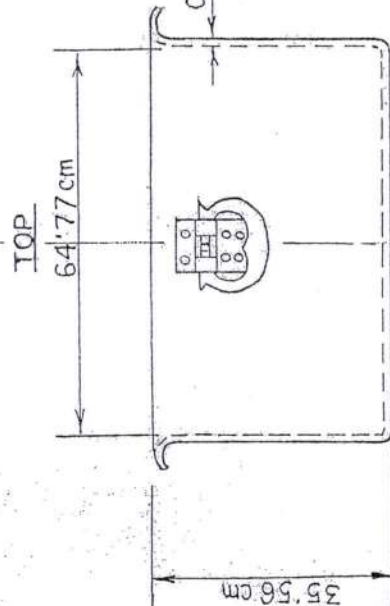
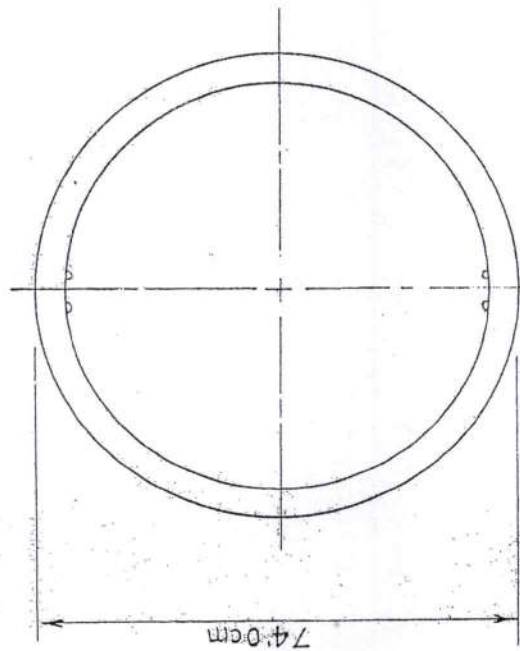

1.0 cm (THICKNESS)

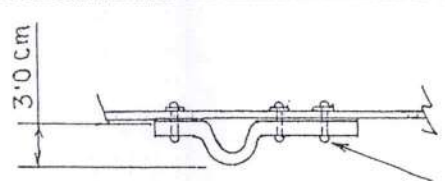

MATERIAL: 100% ALUMINIUM

HANDLE

DRAWN	<i>[Signature]</i>	TITLE:	IG S & C
COMPARED	<i>[Signature]</i>	UTENSIL COOKING DEGGCHIE	DHAKA CANTT
CHECKED	<i>[Signature]</i>	64.77cm (25 1/2") BODY	DRG NO BD G S
PASSED	<i>[Signature]</i>	NOT TO SCALE	PD-998
APPROVED	<i>[Signature]</i>		
DATE	<i>[Signature]</i>		





সীমিত

সাধারণ দ্রব্য ও বস্তু সামগ্রী পরিদর্শনালয়  
ঢাকা সেনানিবাস

বিনির্দেশ নং: আইজিএসএভসি/জিএস/৯৫৬

তারিখ: ১৭ নভেম্বর ২০১৬ ড্রই নং বিডি-জিএস-পিডি- ১৬৫৫

ডোকুমেন্ট সেকশন: কেএফ

ক্যাট/পার্ট নং: বিকেএফ-০২৮৫

নামমালা: ইউটেনসিল কুকিং লীড (২৫ ½" ডেকচি)

(পূর্বের কারিগরী বিনির্দেশ নং আইজিএস এভ সি/জিএস/৩২৭ এবং ড্রই নং বিডি-জিএস-পিডি-৯৭৯ তারিখ ১৭ সেপ্টেম্বর ২০১৯ রহিত করা হলো)

ক্রমিক	বিবরণ	বিনির্দেশ
১।	মৌলিক উপাদান	: ১০০% বিশুদ্ধ অ্যালুমিনিয়াম
২।	পার্শ্বের কিনারাসহ ঢাকনার ব্যাস	: ৭৪.০ সেগমিঃ
৩।	কিনারার চওড়া	: ৪.৫০ সেগমিঃ ± ০.২০ সেমিঃ
৪।	ঢাকনার উপরের মুখের ব্যাস	: ৬৪.৫০ সেগমিঃ
৫।	ঢাকনার তলার ব্যাস	: ৬৪.৭৭ সেগমিঃ (২৫ ½")
৬।	সীটের পুরুত্ব	: ০.৩৫ সেগমিঃ ± ০.০৫ সেগমিঃ
৭।	ঢাকনার উপরের কিনারা হতে মাঝ বরাবর গভীরতা	: ১.৫০ সেগমিঃ
৮।	মোট ওজন	: ৩ কেজি ৫৫০ গ্রাম ± ১০০ গ্রাম
৯।	কারিগ হাতল	
ক।	হাতলের সাইজ (দৈর্ঘ্য × প্রস্থ × পুরুত্ব)	: ১১ × ৮.৫০ × ১.২০ সেগমিঃ
খ।	হাতলের বেস প্লেটের দৈর্ঘ্য (উপর)	: ৭.৩ সেগমিঃ
গ।	হাতলের বেস প্লেটের দৈর্ঘ্য (নীচে)	: ৫.৬০ সেগমিঃ
ঘ।	হাতলের বেস প্লেটের প্রস্থ	: ৭.৫০ সেগমিঃ
ঙ।	হাতলের বেস প্লেটের মাঝের উচ্চতা	: ১.৯০ সেগমিঃ
চ।	হাতলের বেস প্লেটের পুরুত্ব	: ১.০ সেগমিঃ
ছ।	হাতলের বেস প্লেটে রিভেট এর সংখ্যা	: ০৩ টি

১০। নোটঃ

ক। আকার/আকৃতি ও অন্যান্য বিষয়াদি অবশ্যই বিনির্দেশ, নকশা এবং আইজিএসএভসিতে রক্ষিত নমুনা মোতাবেক হতে হবে।

খ। পণ্য অবশ্যই কোনো দাগ, চল্টা উঠা, ডেন্টস, আঁচড় এবং ফাঁটায়ুক্ত হতে হবে।

গ। বিনির্দেশে উল্লেখিত পরীক্ষা/নিরীক্ষা সমূহ সরবরাহকারী এবং প্রস্তুতকারী প্রতিষ্ঠান কর্তৃক নিজস্ব ল্যাবে অথবা জাতীয়/আন্তর্জাতিকভাবে স্বীকৃত পরীক্ষাগারে পরীক্ষা/নিরীক্ষা সম্পন্ন করতঃ সঠিক পাওয়া গিয়েছে এই মর্মে প্রত্যেক চালানের সাথে পরীক্ষা/নিরীক্ষার মূল সনদপত্র সংযুক্ত করতে হবে।

ঘ। সরবরাহকারী এবং প্রস্তুতকারী প্রতিষ্ঠান কর্তৃক পণ্য প্রস্তুত করতঃ মান নিয়ন্ত্রণ (Quality Control-QC) করে সঠিক পাওয়া গিয়েছে এই মর্মে প্রত্যেক চালানের সাথে নিজস্ব প্যাডে সনদপত্র প্রদান করতে হবে।

১  
সীমিত



সীমিত

ঙ। সরবরাহকারী যদি প্রস্তুতকারী না হন সে ক্ষেত্রে সরবরাহকারী দরপত্রের সাথে দাখিলকৃত পণ্য সরবরাহের সময় উক্ত পণ্যটি প্রস্তুত করতে সক্ষম সর্বোচ্চ ০৩ (তিন) টি কারখানা নির্বাচিত করে ঐ ০৩ (তিন) টি কারখানার সংশ্লিষ্ট পণ্যটি প্রস্তুতির সম্মতিপত্র (উৎপাদনকারী/কারখানার নিজস্ব প্যাডে যথাযথ প্রতিনিধির সীল ও স্বাক্ষর সহ মূল কপি) প্রাথমিকভাবে ডিজিডিপিতে দাখিল করবে। পরবর্তীতে ১০০% পণ্য সরবরাহের ক্ষেত্রে সরবরাহকারী উক্ত ০৩ (তিন) টি উৎপাদনকারী/কারখানার যে কোন ০১ (এক) টি কারখানা হতে পণ্য প্রস্তুত করে সরবরাহ করবে। ডিজিডিপির সাথে চুক্তিপত্র সম্পাদনের সময় স্ট্যাম্পের উপর সম্পাদিত সরবরাহকারী ও উৎপাদনকারীর (নির্বাচিত তিনটি কারখানার যে কোন একটির সাথে) চূড়ান্ত চুক্তিনামা ডিজিডিপিতে দাখিল করবে।

১১। ওয়ারেন্টি/গ্যারান্টি : পণ্যটি সরবরাহের তারিখ হতে ০৩ (তিন) বৎসরের মধ্যে গুদামজাত অবস্থায় (Shelf Life) অথবা ব্যবহারকালীন (স্বাভাবিক ব্যবহার এবং স্বাভাবিক পরিষ্কার পদ্ধতিতে পরিষ্কার করা) সময় ০৩ (তিন) বৎসরের মধ্যে অস্বাভাবিক ত্রুটি/বিচ্যুতি দেখা দিলে ত্রুটিযুক্ত পণ্যের সমপরিমাণ পণ্য সরবরাহকারী/উৎপাদনকারী প্রতিষ্ঠান (উভয়ই) ত্রুটি উপস্থাপনের ৩০ (ত্রিশ) দিনের মধ্যে বিনামূল্যে সিওডি, ঢাকা সেনানিবাস পর্যন্ত পৌছিয়ে দিতে বাধ্য থাকবেন।

১২। চিহ্নিতকরণ : প্রতিটি পণ্যের উপযুক্ত স্থানে নিম্নলিখিত তথ্যগুলি স্ক্রীন প্রিন্ট করে দিতে হবে:

- ক। সেনাবাহিনী
- খ। চুক্তিপত্র নং ও তারিখ
- গ। দ্রব্যের নামমালা
- ঘ। প্রস্তুতের মাস ও সন
- ঙ। সরবরাহকারীর নাম ও ঠিকানা
- চ। আইনোট নং ও তারিখ
- ছ। গ্রাহকের নাম ও ঠিকানা

১৩। দরপত্র নমুনা : ০১ (এক) টি নমুনা দাখিল করতে হবে।

১৪। অগ্রিম নমুনা : ০২ (দুই) টি নমুনা দাখিল করতে হবে।

Approved  
ITD.Dte

অনুমোদনকারক

পরিচালক, আইটিডি পরিদপ্তর

সুপারিশকারক

মোঃ শরীফ হোসেন  
কর্ণেল  
প্রধান পরিদর্শক

২  
সীমিত





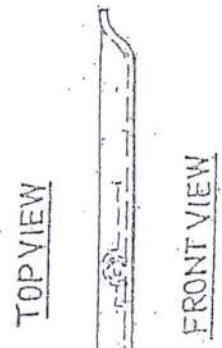
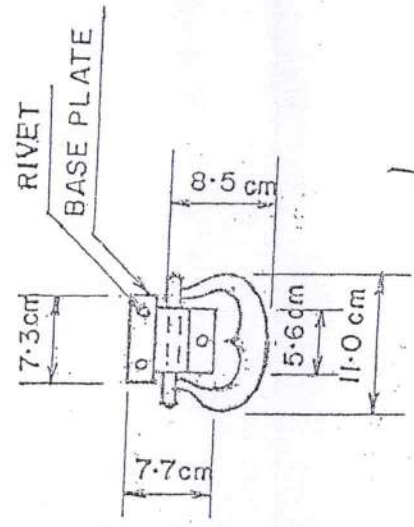
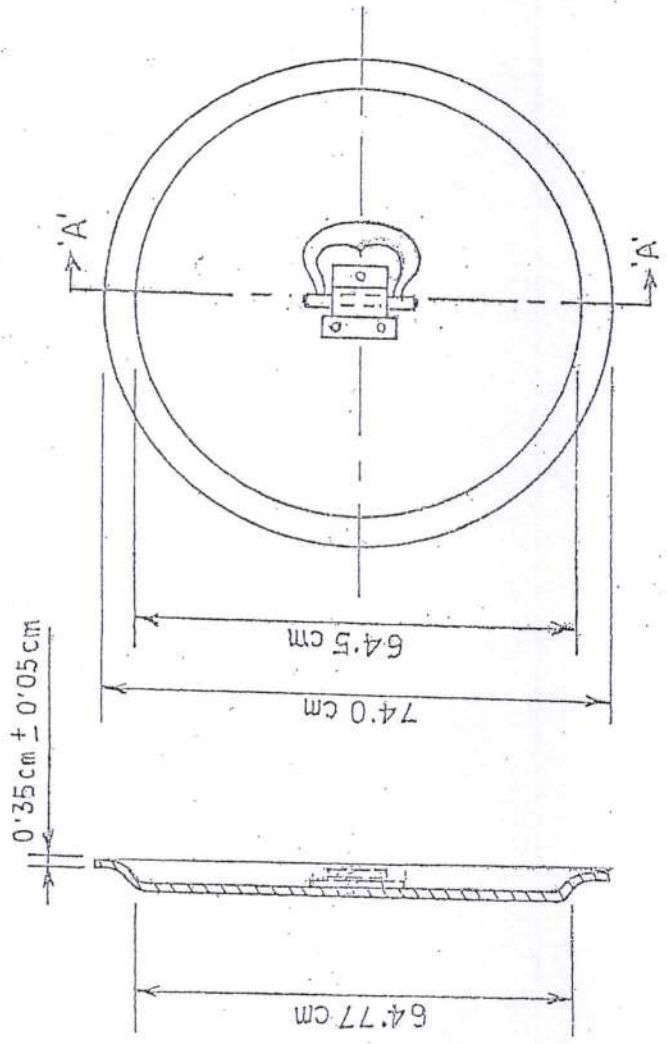

APPROVED  
 17/5  
 17/5

DRAWN	No. 1/514	RECOMMENDED	DATE	TITLE:	IGS&C
COMPARED		APPROVED		<b>UTENSIL COOKING LID</b> (DEGCHIE 25 1/2")	DHAKA CANTT
CHECKED		DATE			DRG NO BD GS
PASSFO					PD-1655



সীমিত

সাধারণ দ্রব্য ও বস্তু সামগ্রী পরিদর্শনালয়  
ঢাকা সেনানিবাস

বিনির্দেশ নং : আই জি এস এন্ড সি/জিএস/১৯২

তারিখ : ০২ ডিসেম্বর ২০০৪

ড্রইং নং বি ডি জিএম ডি ডি- ৯০৩

ডোকামেন্ট সেকশন : কেএফ

ক্যাট/পার্ট নং : ০২৮৮

নামমালা : ইউটেনসিল কুकिং পরাত সার্জ

(পূর্ববর্তী সকল বিনির্দেশ নামা বাতিল করা হইল)

ক্রমিক	বিবরণ	বিনির্দেশনামা
১।	উপাদান	: এ্যালুমিনিয়াম ১০০% বিশুদ্ধ (পণ্য অবশ্যই কাল দাগ, ডেন্ট এবং আঁচড় মুক্ত হইতে হইবে)।
২।	সীটের পুরুত্ব	: ৩.০ মিমিঃ (সর্বনিম্ন)
৩।	ওজন	: ১১.৬০০ গ্রাম ± ১০০ গ্রাম
৪।	মুখের ব্যাস (ভিতরে)	: ১১৩.৫০ সেঃমিঃ
৫।	মুখের ব্যাস (বাহিরে)	: ১১৬.০ সেঃমিঃ
৬।	উচ্চতা (ভিতরে)	: ১৪.৫০ সেঃমিঃ
৭।	তলার ব্যাস (ভিতরে)	: ১০৭.৫০ সেঃমিঃ
৮।	তলার ব্যাস (বাহিরে)	: ১০৮.০ সেঃমিঃ
৯।	মুখের রিম/বাকানো অংশের ব্যাস	: ১.৪০ সেঃমিঃ
১০।	তলা হইতে কিনারার উচ্চতা	: ১৪.৫৫ সেঃমিঃ
১১।	হাতলের দৈর্ঘ্য (বাহিরে)	: ১২.৭০ সেঃমিঃ
১২।	হাতলের প্রস্থ (বাহিরে)	: ৯.৮০ সেঃমিঃ
১৩।	হাতলের পুরুত্ব	: ১.৪০ সেঃমিঃ
১৪।	হাতলের নবের সাইজ	: ২.৮০ X ১.৮০ সেঃমিঃ
১৫।	ব্রাকেটের দৈর্ঘ্য	: ১০.২০ সেঃমিঃ
১৬।	ব্রাকেটের প্রস্থ	: ৬.৪০ সেঃমিঃ
১৭।	ব্রাকেটের পুরুত্ব	: ১.৩০ সেঃমিঃ
১৮।	রিভেটের সংখ্যা	: ০৬ টি

১৯। নোট :

- ক। আকার আকৃতি বিনির্দেশ নং আই জি এস এন্ড সি/জিএস/১৯২ এবং নকশা নং ৯০৩মোতাবেক হইতে হইবে।
- খ। ০১ (এক) টি দরপত্র নমুনা দাখিল করিতে হইবে।
- গ। চুক্তিপত্র সম্পাদনের পর সমুদয় পণ্য তৈরী/প্রস্তুতের পূর্বে ০৩ (তিন) টি অগ্রিম নমুনা আইজিএসএন্ডসি কর্তৃক অনুমোদন করাইয়া লইতে হইবে।

সীমিত



সীমিত

২০। চিহ্নিতকরণ। প্রতিটি পন্যের উপযুক্ত স্থানে নিম্নলিখিত তথ্যগুলি স্টেনসিল করিয়া দিতে হইবে :

- ক। "সেনাবাহিনী"
- খ। চুক্তিপত্র নং ও তারিখ
- গ। দ্রব্যের নামমালা
- ঘ। প্রস্তুতের মাস ও বৎসর
- ঙ। সরবরাহকারীর নাম ও ঠিকানা
- চ। আইনোট নং ও তারিখ
- ছ। গ্রাহকের নাম ও ঠিকানা

অনুমোদনকারক

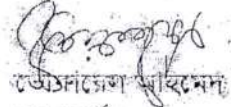
  
মেজর জেনারেল মাহমুদ  
কোঃ কর্ণেল  
প্রথম পরিদর্শক

২  
সীমিত





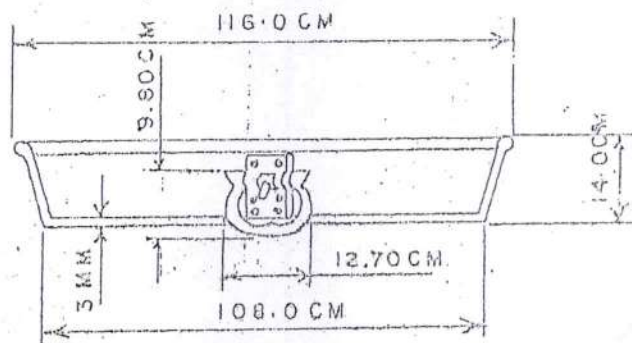
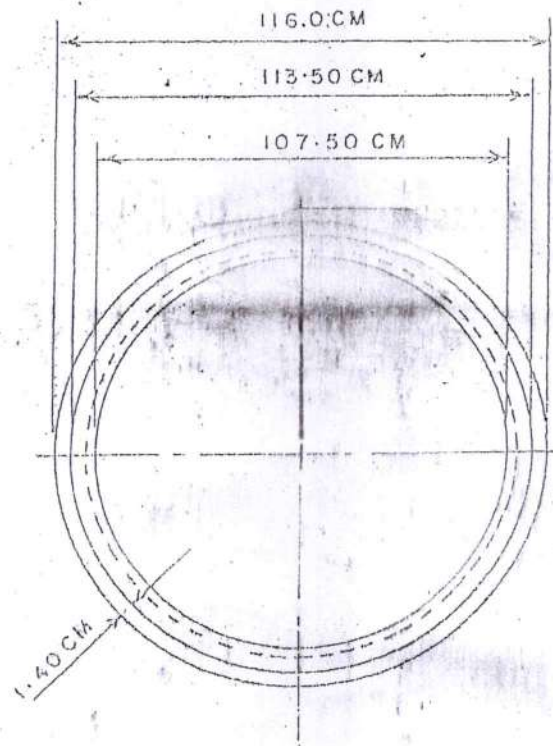

MATERIAL  
100% ALUMINIUM

DRAWN	<i>[Signature]</i>	TITLE	DKF - 0280	IGS & C
COMPARED	<i>[Signature]</i>	UTENSILS COOKING PARATS		DHAKA CANTT
CHECKED	<i>[Signature]</i>		LARGE	DRG NO BD 35
PASSED	<i>[Signature]</i>			PD - 905
APPROVED	<i>[Signature]</i>			
DATE	6/12/64		NOT TO SCALE	



**INSPECTORATE OF GENERAL STORES AND CLOTHING  
DHAKA CANTONMENT**

SPECIFICATION NO. আইজিএসএডসি/জিএস/৬৭৪ DRAWING NO. \_\_\_\_\_

VOCAB SECTION: কে এফ CAT/PART NO. ০৯৩৯

NOMENCLATURE: বাকোট ৩৩ সে: মি: (১৩")  
(পূর্বের সকল বিনির্দেশনামা রহিত করিয়া)

১।	মূল উপাদান	:	গ্যালভানাইজ সীট
২।	সিট এর গেজ	:	২২ এম গ্রিই জি
৩।	উচ্চতা	:	৩৩ সে: মি:
৪।	মুখের ব্যাস (বাহির)	:	৩৫.৫ সে: মি:
৫।	ভকার ব্যাস (ভিতর)	:	২২.৭০ সে: মি:
৬।	রিভেটের সংখ্যা	:	২২ টি
৭।	কানের সংখ্যা	:	২ টি
৮।	কানের আকৃতি (সাইজ)	:	৬x৩.৫ সে: মি: x১১ এম ডব্লিউ জি
৯।	ছিন্নের ব্যাস	:	১.৩০ সে: মি:
১০।	প্রত্যেক কানের রিভেটের সংখ্যা	:	২টি
১১।	হাতলের আকৃতি(সাইজ) বাকানো অংশ ছাড়া	:	২৭.০ x ৩.৯৫ সে: মি:
১২।	হাতলের উপাদান	:	এম এম রড
১৩।	মুখে বাকানো অংশের ব্যাস	:	০.৫০ সে: মি:
১৪।	বাকানো অংশের ব্যবহৃত এম এম তারের ব্যাস	:	০.৩০ সে: মি:
১৫।	ভিত্তির উচ্চতা	:	৬.৩৫ সে: মি:
১৬।	ভিত্তিতে ব্যবহৃত সীটের সংযোগস্থলে: রিভেটের সংখ্যা	:	২টি
১৭।	ভিত্তির বাকানো অংশের চওড়া	:	০.৯৫ সে: মি:

নোটঃ

- (ক) ০১ (এক)টি দরপত্র নমুনা দাখিল করিতে হইবে।
- (খ) চুক্তিপত্র সম্পাদনের পর সমুদয় পণ্য তৈরী/প্রস্তুত এর পূর্বে ০৩ (তিন)টি বাকোট এবং ২৫০ গ্রাম পুটিং এর অগ্রিম নমুনা আই জি এস এড সি কর্তৃক অনুমোদন করাইতে হইবে।
- (গ) বাকোটের সংযোজন স্থলে উন্নতমানের পুটিং লাগাইয়া দিতে হইবে। বাহ্যিক কোন অবস্থাতেই পানি নিগত না হয়।
- (ঘ) হাতলে এ্যালুমিনিয়াম পেইন্ট দ্বারা রং করিয়া দিতে হইবে।

শাৰ্বিংঃ

পণ্যের উপযুক্ত স্থানে সম্ভাব্য ছোট অক্ষরের স্টেন্ডিং ট্যাম্প দ্বারা প্রস্তুত নামমালা, চুক্তিপত্র নং ও তারিখ, সরবরাহকারীর নাম, উৎপাদনের মাস ও বছর আইনোট নং ও তারিখ লিখিতে হইবে।

অনুমোদনক্রমিক



মুহাম্মদ দিদারুল আলম  
সে: কর্নেল  
প্রধান প্রকৌশলী

